

## Linija za pakovanje slajsovanih proizvoda

ICM je integrisao robotsku liniju za pakovanje slajsovanih proizvoda u IM „Topola“ iz Bačke Topole.

Za više detalja, pročitati tekst ispod i pogledati film na sledećem linku:

<https://www.youtube.com/watch?v=-SB8QUf8XDg&list=UUFs3ymINNFRJu4tCNRZDCFw>

### Kratak opis linije:

- Linija za pakovanje slajsovanih proizvoda je potpuno automatizovana linija koja obuhvata sistem transportera, dinamičku vagu (checkweigher) i robot.

-Linija se nadovezuje na postojeću Slajsericu, a proizvod se slaže u blister pakovanja.

### Elementi sistema:

#### 1. Transporter ispred vage

Preuzimanje proizvoda sa slajserice se vrši pomoću transportera ispred vage, koji sinhrono prati brzinu trake slajserice. Njegova sekundarna uloga je da napravi dodatno rastojanje između proizvoda koje je neophodno da bi se izvršilo pravilno vaganje.

#### 2. Dinamička vaga (checkweigher)

Proizvod prelazi preko transportera na dinamičkoj vagi gde se vrši merenje. Izmerena vrednost se prikazuje na HMI. PLC obrađuje tu vrednost i šalje informaciju robotu da li je proizvod u predhodno definisanim granicama gramaže.

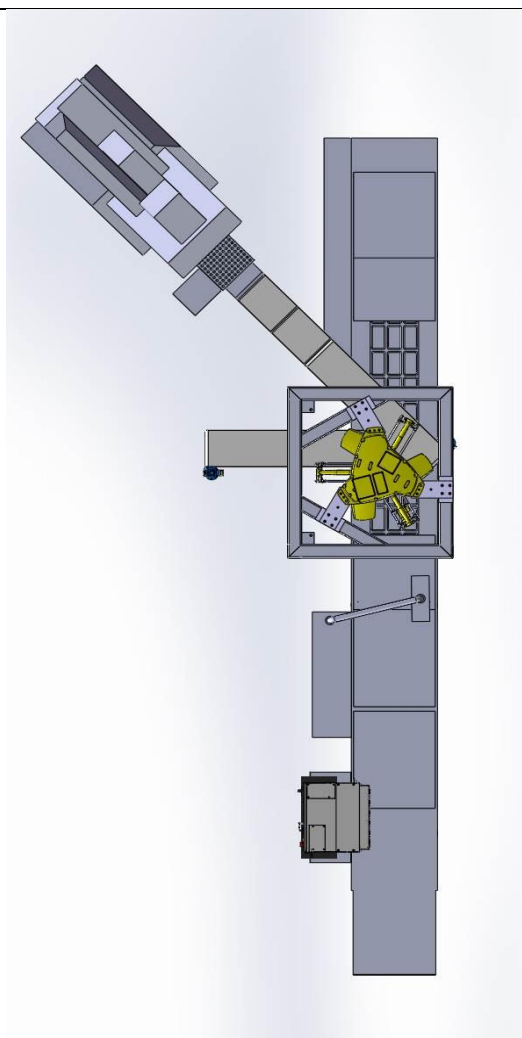

### 3. Transporter iza vage

Sa ovog transportera robot uzima proizvod.

### 4. Robot

Robot je opremljen „Line–Tracking“ sistemom koji daje informaciju o tačnom položaju proizvoda na pokretnoj traci i na taj način je robot u mogućnosti da uhvati proizvode koji su u koloni.

Robot dobija informaciju da li proizvod ulazi u prethodno definisane granice mase, i na osnovu toga odlučuje gde će proizvod ostaviti. Proizvode koji ulaze u zadovoljavajuće granice gramaže slaže na tiromat, a one koji ne ulaze ostavlja na Transporter za neusklađene proizvode.

### 5. Transporter za neusklađene proizvode

Na ovaj transporter robot ređa proizvode koji ne ulaze u predhodno definisane granice mase.

Takođe, na ovaj transporter robot ostavlja i proizvod u slučaju da nema slobodno mesto na tiromatu ili se tiromat kreće.

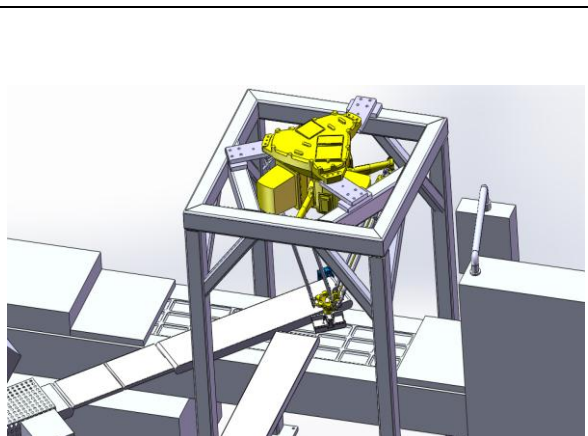

Za sve dodatne informacije, obratite nam se na dole navedene kontakte.